

Bu Resim MESA OTO ELEKTRİK LTD.ŞTİ'nin malıdır. Şirket Yetkililerinin izni olmaksızın kopya edilemez, üzerinde değişiklik yapılamaz.  
This image MESA AUTO ELECTRIC LTD.'s are property. Can not be copied without the consent of the company authorized, any changes can be made.

PARÇA KODU PART CODE	PARÇA ADI PART NAME	ERKEK TERMINAL MALE TERMINAL	a ÖLÇÜSÜ (AYAR) a MEASURE (SET)	s ÖLÇÜSÜ (KALINLIK) s MEASURE (THICKNESS)	Malzeme Material	Kaplama / Coating		
						SN	AG	Nİ
TD 2120.80 RP	KİLİTLİ DİŞİ FİŞ ZİMBALI B.A.6.3 (0.80) =RP=	0.80	0.55±0.1	-----	(CuZn30) Pirinç / Brass	-	-	-
TD 2120.80 RPK	KİLİTLİ DİŞİ FİŞ ZİMBALI B.A.6.3 (0.80) =RPK=	0.80	0.55±0.1	-----	(CuZn30) Pirinç / Brass	+	-	-

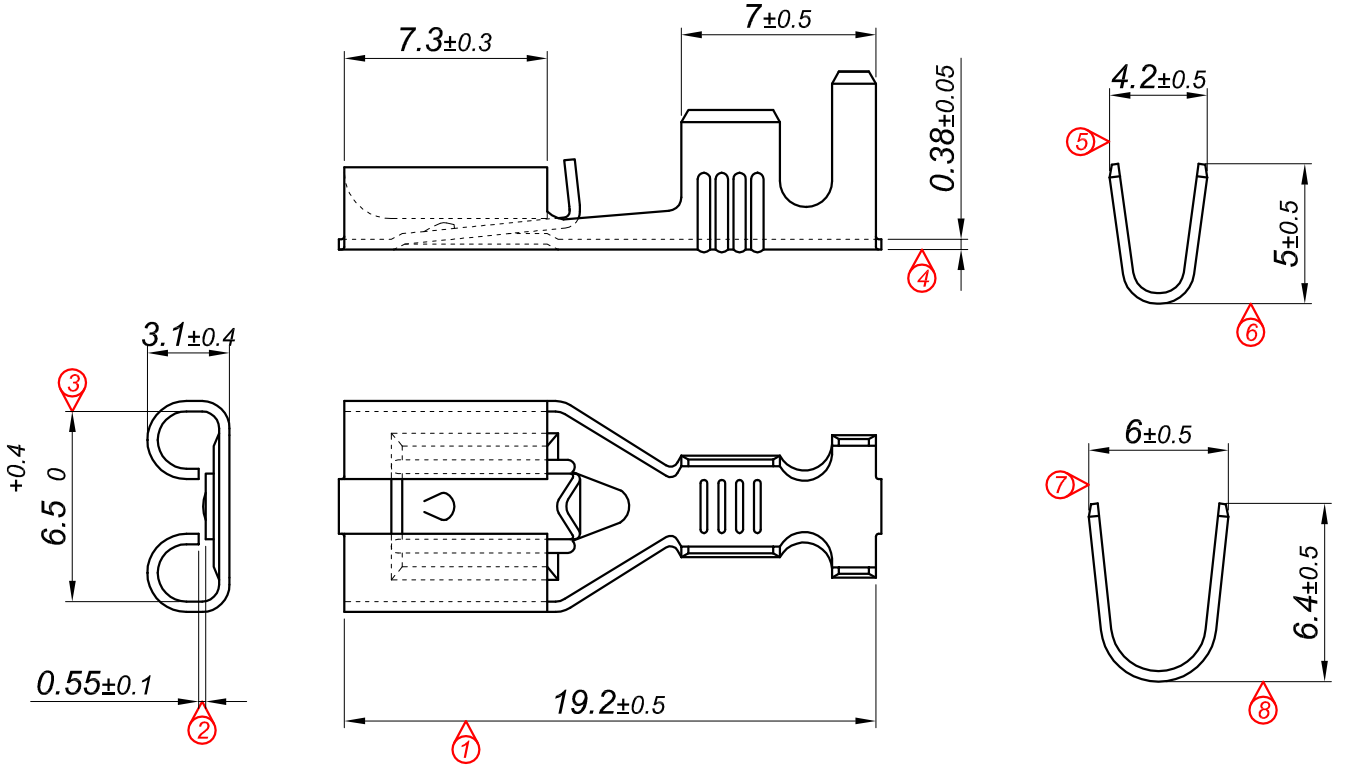

Perspektif  
Perspective

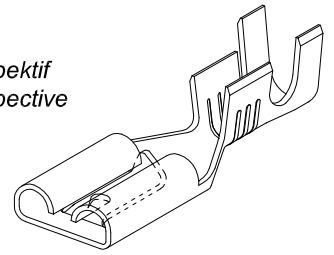

Kalıp çıkış yönü  
Mold output direction

Makara açılım yönü  
Reel opening direction

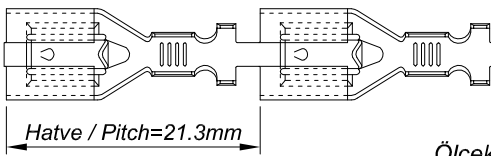

Ölçek  
Scale : 2 / 1

Kablo Kesiti

Wire Section : 2.50 - 4 mm<sup>2</sup>

Resim üzerinden ölçü almayınız  
do not measure on drawing

Tarih / Date	10.08.2011	İmza /Signature	Ölçek /Scale		
Çizen / Desing	M.Yağcı		5 / 1	01	Düz olan Kilitleme dili yukarıya doğru kaldırılmış olup buna bağlı olan ölçüler değişmiştir.
Onay / Approval	S.Gölcük			No	Değişiklik / Revision
					Tarih/Date



Parça Adı:  
Part Name

KİLİTLİ DİŞİ FİŞ ZİMBALI  
BÜYÜK AYAK 6.3

Parça Kodu:  
Part Code

TD 2120